



مشروع التخرج لتصميم وإدارة المعارض
وفعاليات -الدقعة الاولى

إعداد: نوره عبد العزيز الطريّف





RIYADH AIR
طيران الرياض



RIYADH
KINGDOM OF SAUDI ARABIA
EXPO 2030



World Expo 2030
Candidate

يعد إكسبو الرياض 2030 أحد أهم الفعاليات العالمية المرتقبة، وهو معرض عالمي ضخم **World Expo**، ومن أهم الأحداث الدولية، حيث فازت المملكة باستضافة معرض إكسبو الدولي 2030 في مدينة الرياض، حيث تسعى إلى تقديم نسخة استثنائية من معارض إكسبو ستترك أثرًا باقياً في ذاكرة زواره.

سيشكل المعرض منصةً فريدةً تستعرض أبرز الابتكارات والتقنيات الحديثة، واسهاماتها في تذليل العقبات التي تواجه الكوكب في مختلف المجالات.





RIYADH
KINGDOM OF SAUDI ARABIA
EXPO 2030



World Expo 2030
Candidate

موعد إكسبو 2030

يقام المعرض في الفترة من 1 أكتوبر 2030 حتى 31 مارس 2031، الموافق من 3 جمادى الآخرة 1452 هـ حتى 8 ذو الحجة 1452 هـ، ويهدف هذا المعرض إلى استشراف مستقبل مزدهر ومستدام من خلال عرض أحدث الابتكارات والتقنيات، مع التركيز على التنمية المستدامة والتعاون العالمي.





RIYADH
KINGDOM OF SAUDI ARABIA
EXPO 2030



World Expo 2030
Candidate



المساحة الإجمالية للموقع

أكثر من 6 ملايين متر مربع.



موقع المعرض

سيقام معرض الرياض إكسبو 2030 في شمال الرياض، على بعد حوالي 5-10 دقائق بالسيارة من مطار الملك خالد الدولي.



عدد الزوار المتوقع

40 مليون زيارة للموقع.
مليار زيارة عبر الواقع الافتراضي.



عدد المشاركين المتوقع

يُتوقع مشاركة 246 مشارك، من دول ومنظمات عالمية ومشاركين غير رسميين.



40 مليون

زيارة للموقع



1 مليار

زيارة عبر الواقع الافتراضي



246

مشارك



6 مليون م²

حجم مساحة موقع المعرض

المخطط العام للموقع

يتميز المخطط العام المقترح لموقع إقامة الرياض إكسبو 2030 بتصميمه الفريد كمدينة مستقبلية حول وادٍ قديم، ويجمع ما بين مفهومي "الواحة" و"الروضة" المشتق منها اسم الرياض، كما يعكس رؤية المملكة لريادة مستقبل مستدام للمدن ومجتمعاتها.





RIYADH
KINGDOM OF SAUDI ARABIA
EXPO 2030



World Expo 2030
Candidate

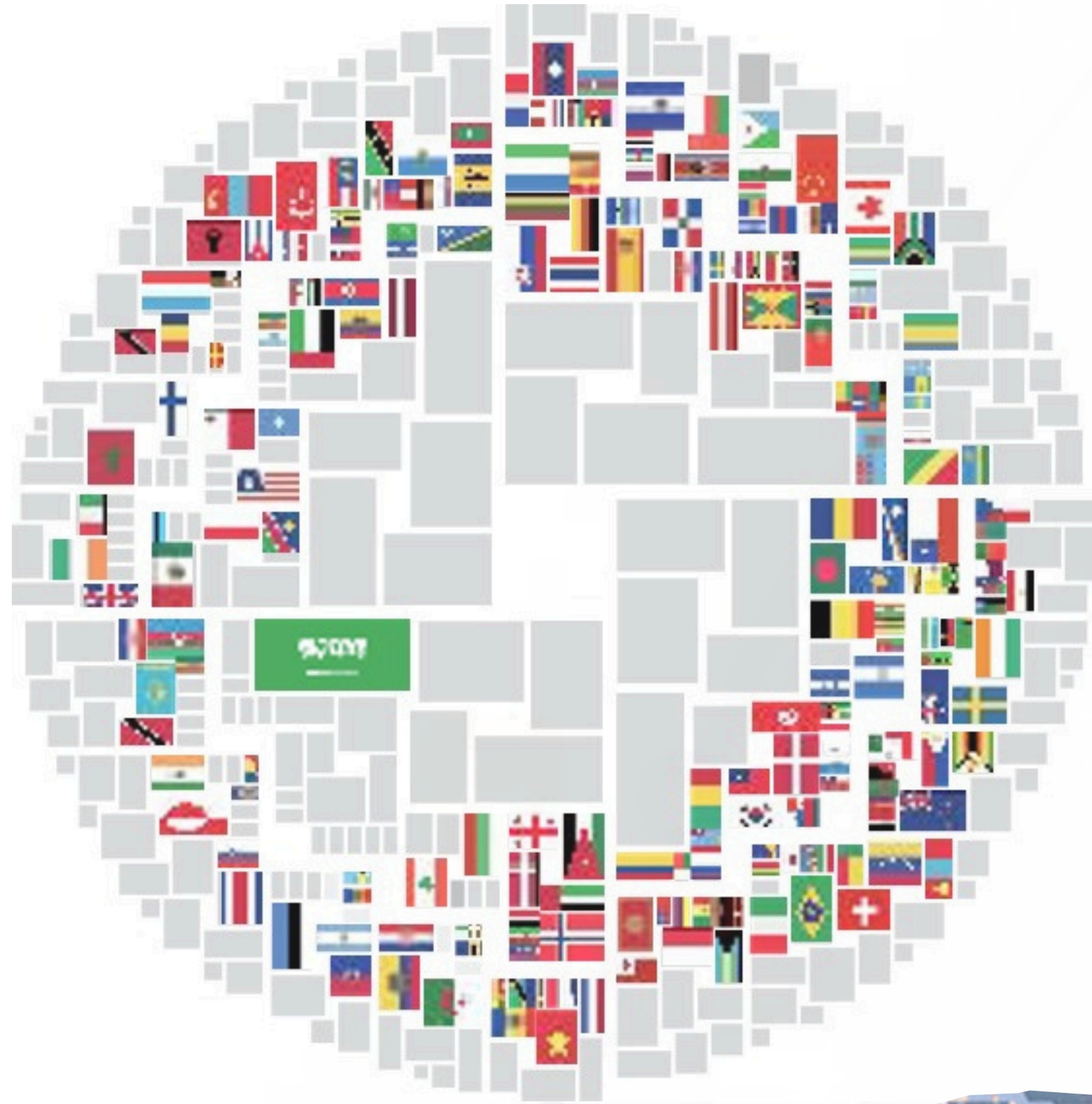



RIYADH AIR
طيران الرياض



صاحب السمو الملكي الأمير
محمد بن سلمان بن عبدالعزيز آل سعود
ولي العهد ورئيس الوزراء

“ الناقل الجوي الوطني الجديد الذي يدشن حقبة جديدة لمستقبل الطيران ”

2023

العام الذي بدأت فيه رحلتنا

تم إطلاقه في مارس 2023 , من قبل صاحب السمو الأمير محمد بن سلمان بن عبدالعزيز آل سعود , ولي العهد الأمير ورئيس الوزراء ورئيس مجلس الإدارة من صندوق الاستثمارات العامة , تهدف طيران الرياض إلى أن تصبح الناقل الأكثر تطلعا في العالم, و رفع السفر الجوي ووضع معيار جديد للموثوقية, و تحقيق الراحة والضيافة.

هدفنا

أن نكون رواد في خلق تجارب السفر الرقمية والتي نسعى أن تكون رحلات ضيوفنا للمسافرين استثنائية لا مثيل لهاذ

ثقافتنا وقيمنا

نسعى في طيران الرياض إلى الارتقاء بتجربة التجوال حول العالم من خلال التركيز بشكل رئيسي على الاستعانة بالتقنيات الحديثة والمبتكرة والتي ستغير مفهوم السفر لدى كل ضيف من ضيوفنا

2025

وتستعد طيران الرياض من خلال إطلاق أولى رحلاتها التجارية في العام 2025، إلى إحداث ثورة في عالم الطيران والنقل الجوي وتجارب السفر حول العالم، عبر تبنيها لأحدث ما توصلت إليه التكنولوجيا الحديثة في هذا المجال،

حيث يهدف طيران الرياض إلى رسم معالم جديدة لقطاع الطيران وربط المملكة بأكثر من 100 وجهة عالمية، بما يساهم في تحقيق أهداف الاستراتيجية الوطنية للسياحة والاستراتيجية الوطنية للطيران المتمثلة إلى الوصول نحو 330 مليون مسافر للمملكة سنوياً بحلول العام 2030.

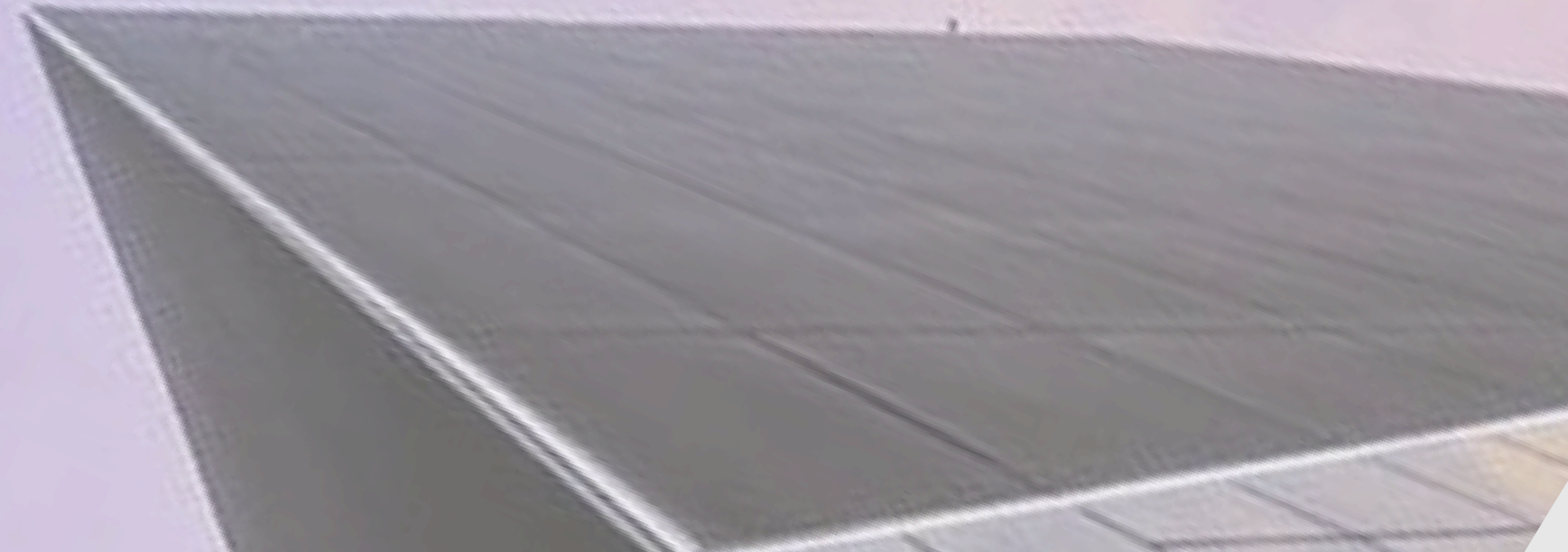

شراكاتنا الاستراتيجية



شراكاتنا الاستراتيجية



AIRBUS

Adobe

accenture

LUCID

IBM

GE Aerospace

FLY R

FUTURE
INVESTMENT
INITIATIVE
Powered by the Public Investment Fund

Sabre

ORACLE

Microsoft

الهويه البصريه
لجناح Riyadh Air في معرض المملكه العربيه
السعوديه في اكسبو 2030

“ من هدوء الخزامى الى رقه سماء
الأفق تتجلى ألوان هويتنا في تناغم
يعكس روح ثقافتنا السعودية و
حيوية الرياض ’



ألوان نهجنا المتنوع والدافئ

مستوحى من أزهار اللافندر التي تغمر المملكة في الربيع. لون
يرمز إلى الكرم السعودي وكرم الضيافة الأصيلورمزا للتراث
والثقافة.

النيلي مستوحى من الألوان المتغيرة باستمرار لسماء الرياض والجو
الديناميكي الذي ينضح به. النيلي يرمز إلى الانسجام والهدوء والنزاهة , وهو
يجسد جوهر علامتنا التجارية بطريقة نابضة بالحياة وآسرة.



العلامة التجارية

استوحيت طيران الرياض علامتها التجارية من نافذة الطائرة، حيث ستكون نافذة المملكة العربية السعودية على العالم، كما تُعدّ حركة أجنحة الطيور في الطيران، والمنحنيات الأنيقة للخط العربي، ركيزةً أساسيةً من ركائز الثقافة السعودية، و عناصرً أساسيةً في علامة طيران الرياض التجارية.





الشعار الأساسي

This application should be used across all official Riyadh Air channels and website.



This application should be used on narrow, vertical layouts, as an ending frame in motion graphics or merchandising



Arabic version



Arabic version



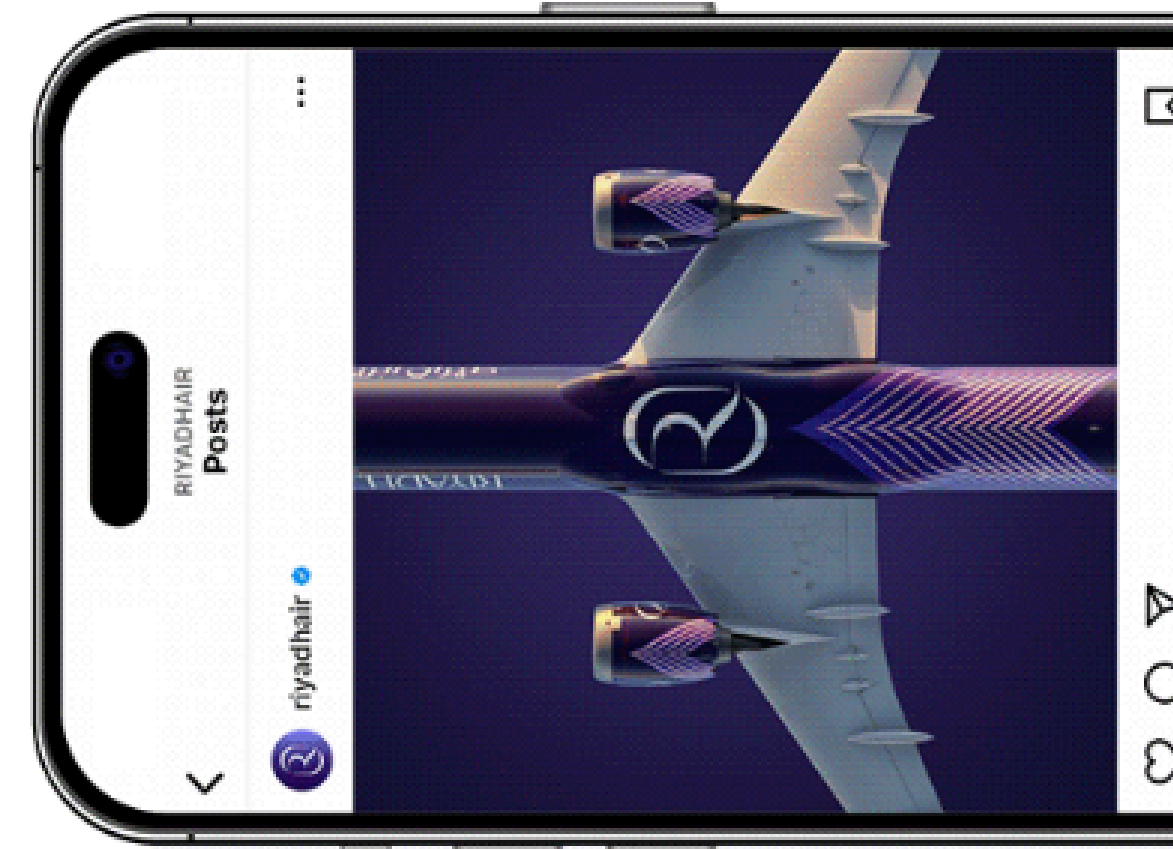
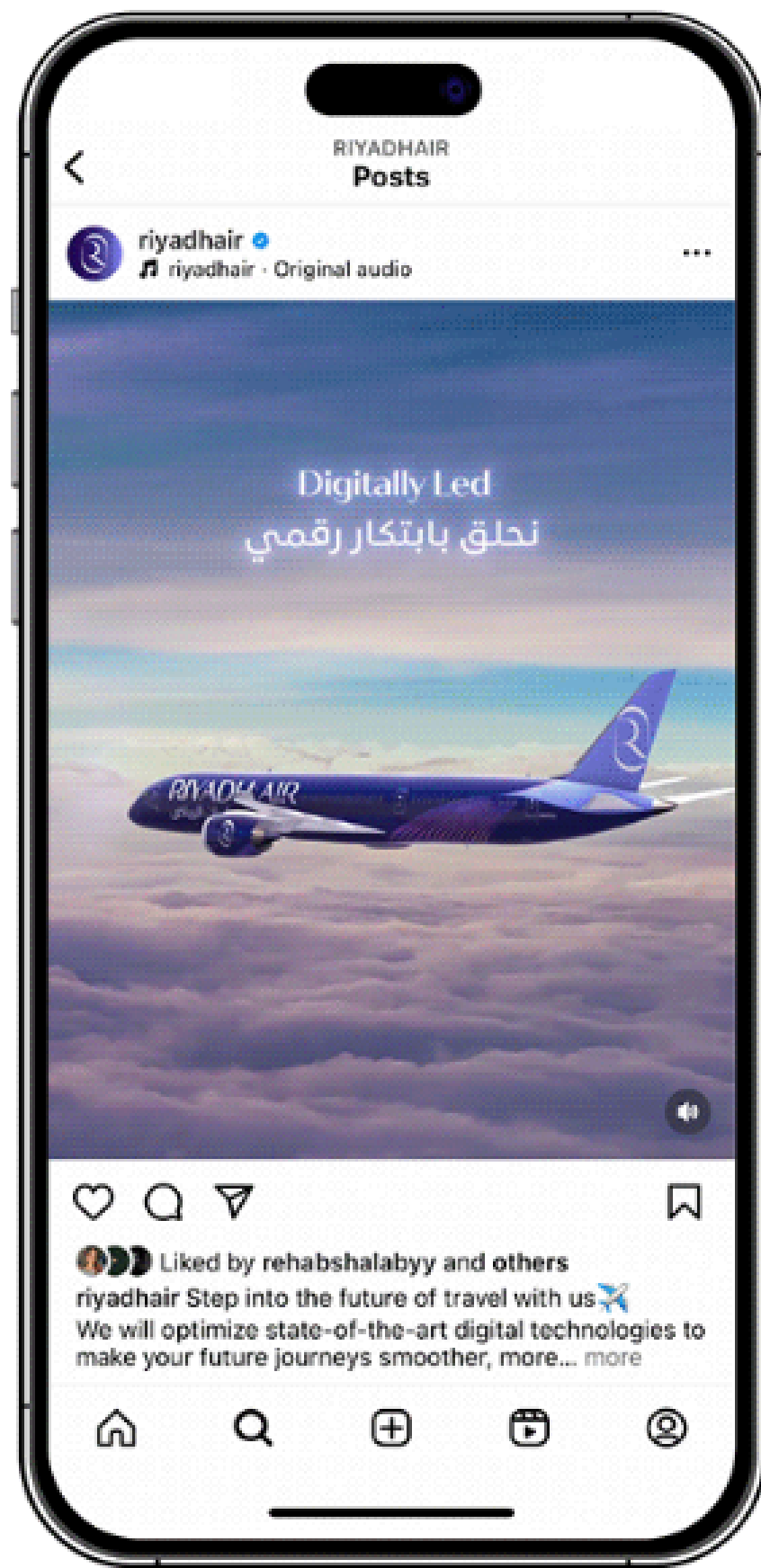

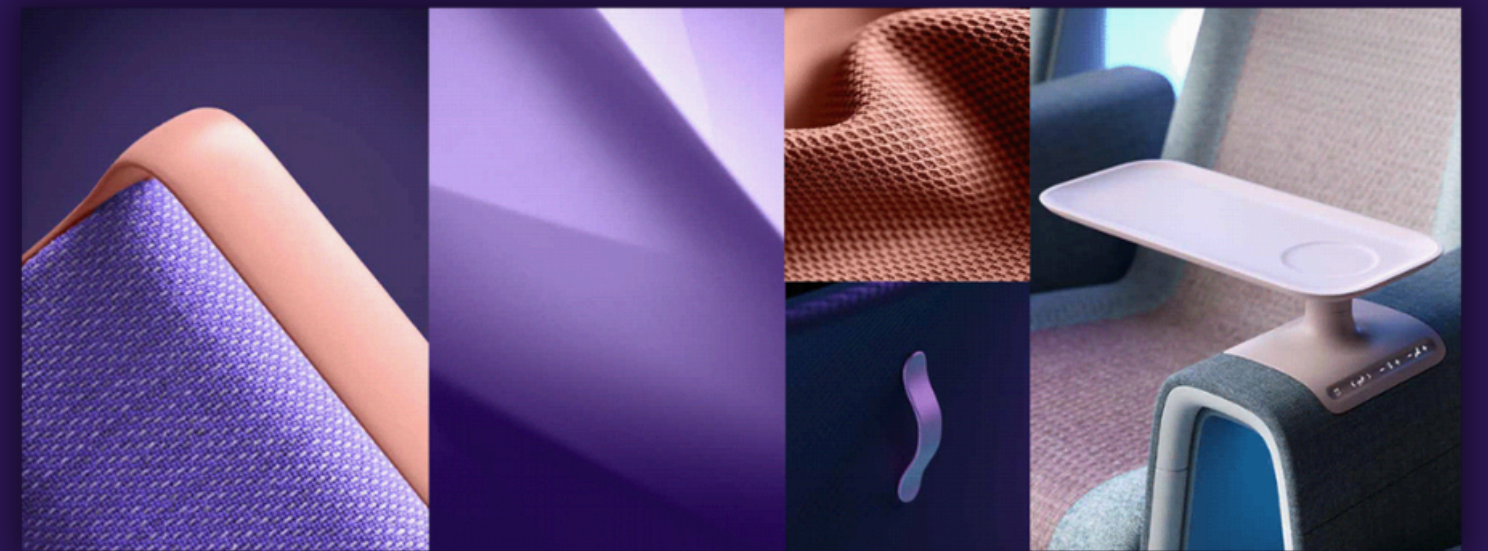



التصميم الداخلي
لجناح Riyadh Air في معرض المملكة العربية
السعودية في اكسبو 2030



مقترحات تصميمه بأستخدام
الذكاء الاصطناعي



مقترحات تصميمه بأستخدام
الذكاء الاصطناعي

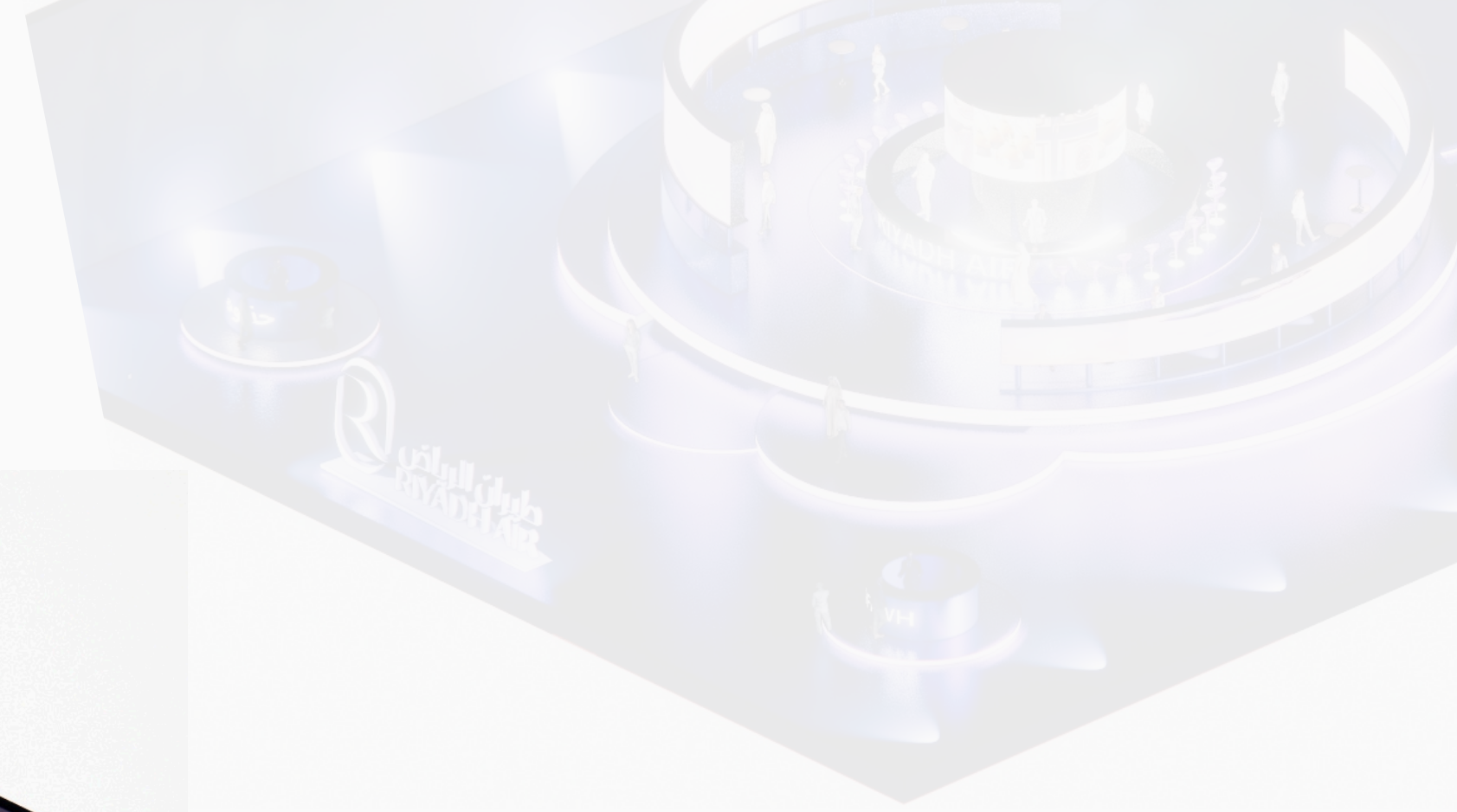
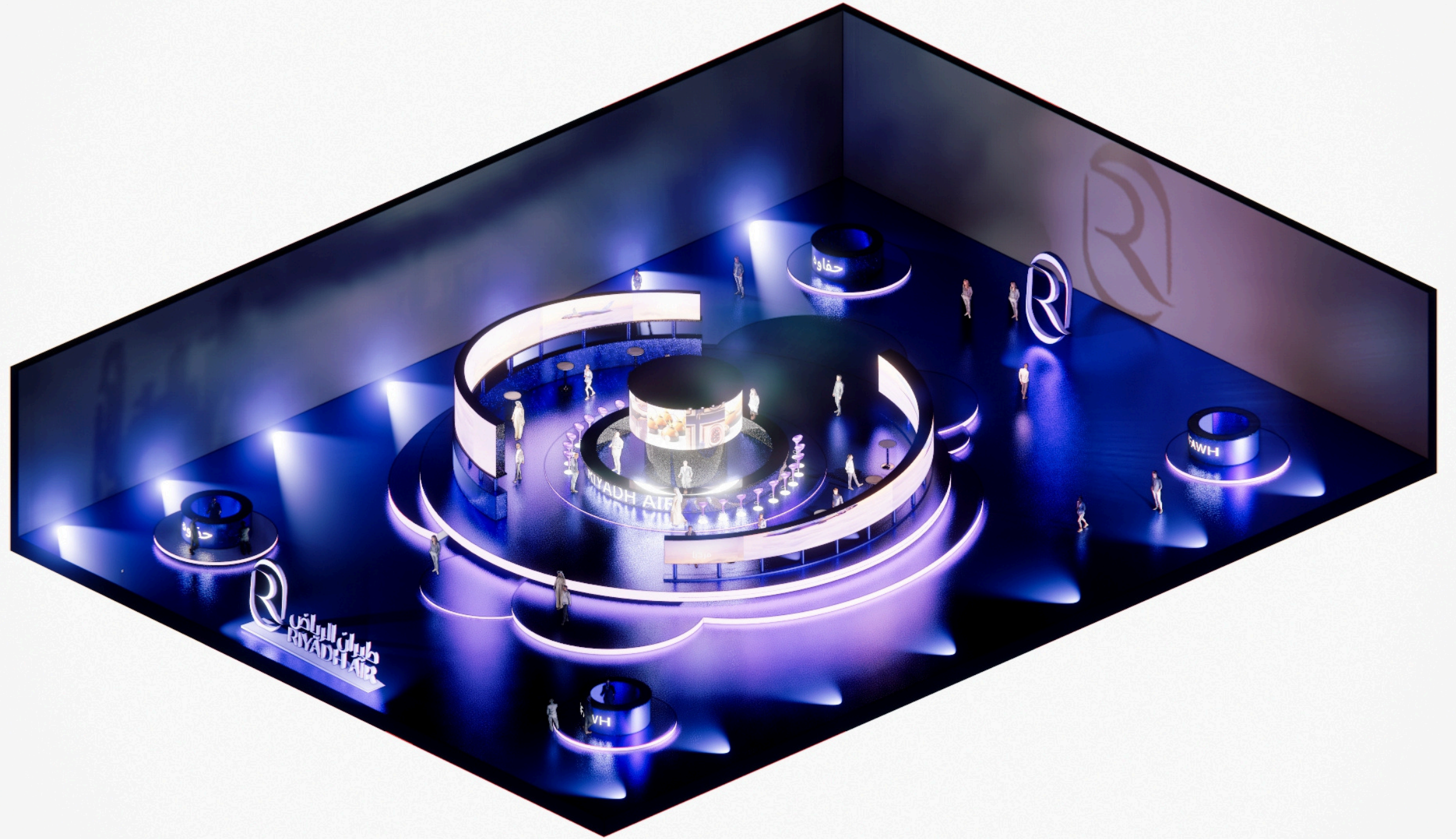

فكرة الجناح

تصميم جناح تفاعلي بهدف اتاحة الفرصه للزوار والمهتمين بتجربة أحدث أصناف والحلويات المضافه في خدمة طيران الرياض

يتم استقبال الزوار ببوٲ "حفاوه" حيث تتم ضيافتهم بابرز معالم الضيافه السعوديه " القهوة السعوديه و التمر" ثم يبدأ الزائر باخذ فكره عن الجناح من خلال العروض المرئيه، وفي منتصف الجناح يمكن للزوار تجربه العينات والاصناف الموجوده على الطائره.







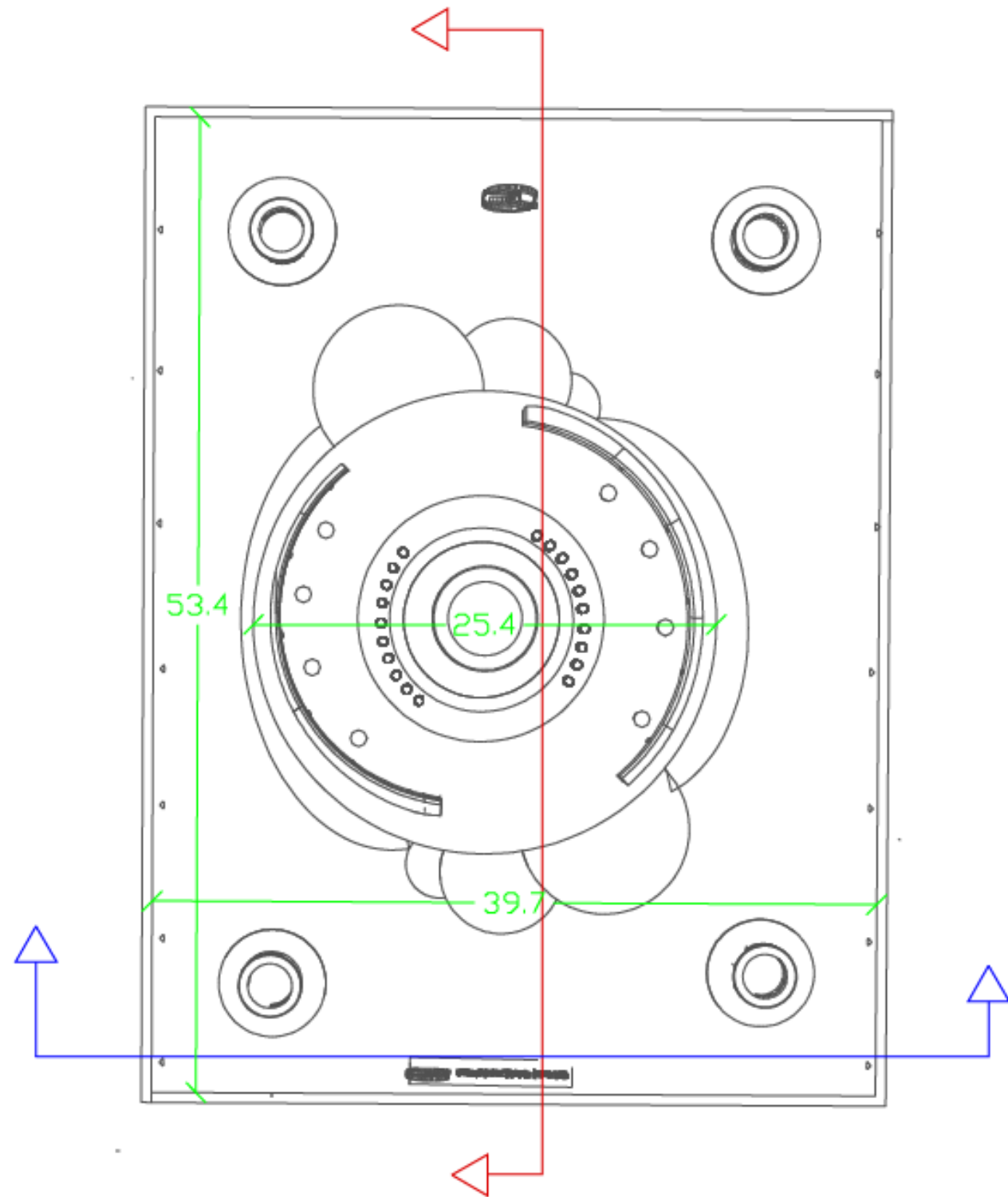

sec 2 scale 1:100

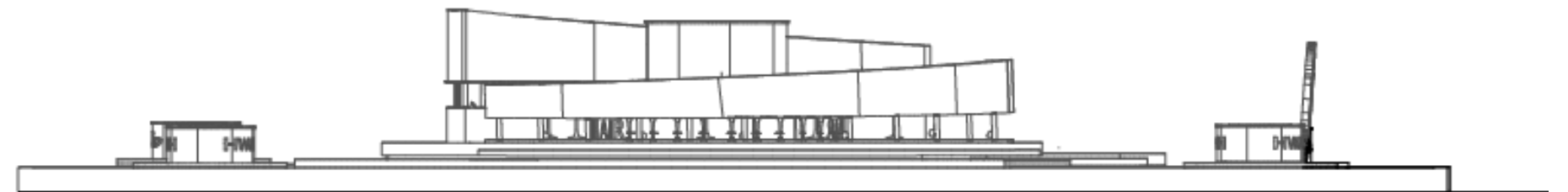

sec 1 scale 1:100

PRIMARY COLOR PALETTE

Our color palette reflects our refined yet warm approach.

Indigo is our primary color, followed by Lavender, which works both independently and in combination with hints of White and Sunset Peach.

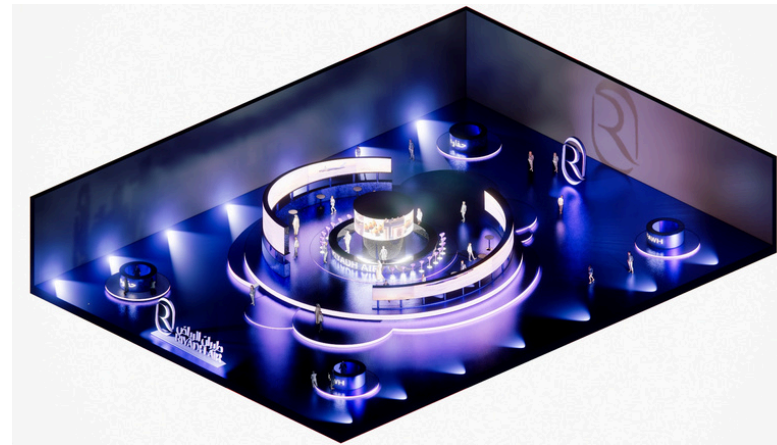

<p>INDIGO</p> <p>PANTONE :274 C CMYK :97 / 100 / 0 / 50 RGB :36 / 8 / 82 HEX :#240852</p>	<p>LAVENDER</p> <p>PANTONE :2715 C CMYK :52 / 47 / 0 / 0 RGB :129 / 126 / 255 HEX :#817EFF</p>
<p>WHITE</p> <p>CMYK :0 / 0 / 0 / 0 RGB :255 / 255 / 255 HEX :#FFFFFF</p>	<p>SUNSET PEACH</p> <p>PANTONE :169 C CMYK :0 / 40 / 27 / 0 RGB :255 / 179 / 171 HEX :#FFB3A8</p>

الخامات والألوان

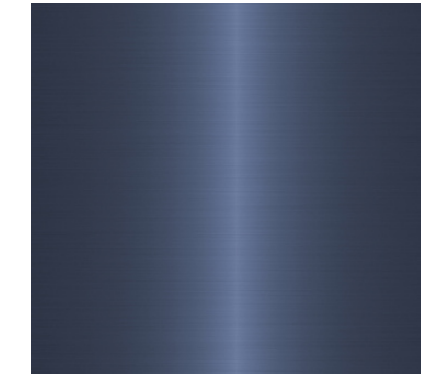

Metal



Marble



Fabric

الخطة التشغيلية لجناح Riyadh Air في معرض المملكة العربية السعودية في اكسبو 2030



الفئات المستهدفة

الزوار العائمون (عوائل - شباب - طلاب).

المهتمون بالطيران والسفر.

الجهات السياحيه والشركاء

الصحفيون و صناع المحتوى

الباحثون عن فرص وظيفية أو شركات.

الخطة التشغيلية : قبل المعرض

تجهيز الطاقم

- اختيار وتدريب فرق مخصصه (على مرحلتين لضمان التحوير والاداره)
- تنظيم فرق استقبال / ترويج / مبيعات / خدمات / IT
- تحديد مهام الفرق ووضع مدير لك لفرق
- تجهيز دليل تشغيل الجناح لكل الطاقم
- تنظيم سير الموردين والاطعمه و ضمان سلامتها
- تصميم جدول مناوبات أسبوعي يضمن تغطية مستمرة
- الرواتب والمكافآت للعاملين

تصميم وتجهيز الجناح

- اختيار الشركة المنفذه للجناح ودراسه الحاله
- حساب تكلفه التصميم والتنفيذ, وتحديد التكلفه الشامله للمواد والخامات والاثاث
- عناصر عرض مرئيه (شاشات, VR)
- تنظيم فريق صيانه للاجهزه
- توفير غرف استراحه للموظفين
- تجهيز غرفه المطبخ والمخزن

التخطيط العام

- تحديد الأهداف الرئيسية
- تعزيز الوعي بالعلامة
- ترويج الوجهات وخدمات طيران الرياض
- بناء علاقات وشراكات
- جمع بيانات الزوار والعملاء المحتملين
- تحديد الميزانية لكامل فترة المعرض, تشمل تصميم وتجهيز الجناح
- الخطه التسويقيه

الخطة التشغيلية : أثناء المعرض للاسابيع الاولى من المعرض

المرحلة	النشاط الرئيسي
المرحلة الاولى: الاسبوع 1 - 4	الإطلاق, جذب الانتباه تغطية إعلامية, حملات ترويجية, تفاعل اجتماعي.
المرحلة الثانية: الاسبوع 5-6	تجديد الترويج - محتوى مختلف - فعاليات خاصة
المرحلة الثالثة : الاسبوع 7-8	عروض حصرية - قياس الأداء

الخطة التشغيلية : بعد المعرض

المتابعة بعد المعرض

- إرسال شكر وتواصل مع الزوار المميزين.
- تفعيل حملات بعد المعرض لمن سجلوا
- نشر محتوى "ملخص مشاركتنا في المعرض" على منصات التواصل.
- استخدم استبيان لقياس رضى الزوار أو جمع تقييماتهم (سريع عبر QR).

تفكيك الجناح وإعادة الاستخدام

- اختيار الشركة المنفذه للجناح ودراسه الحاله
- حساب تكلفه التصميم والتنفيذ، وتحديد التكلفه الشامله للمواد والخامات والاثاث
- عناصر عرض مرئيه (شاشات, VR)
- تنظيم فريق صيانه للاجهزه
- توفير غرف استراحه للموظفين
- تجهيز غرفه المطبخ والمخزن

التحليل والتقييم

- جمع كل بيانات الزوار وتحليلها (CRM أو Excel).
- عمل تقرير أداء مفصل يشمل:
- عدد الزوار.
- العروض/المبيعات التي تمت.
- التفاعل على المنصات الرقمية.
- نجاح الحملات والأنشطة.

الخطه التسويقية

بعد المعرض	أثناء المعرض	قبل المعرض
<ul style="list-style-type: none">• مشاركة ملخص لنجاح الجناح.• مشاركة أبرز الأرقام والنتائج (عدد الزوار, المسابقات, القصص).• إرسال عروض خاصة عبر البريد لمن سجلوا في الجناح.• إعادة استهداف الزوار بحملات إعلانية رقمية (Retargeting).	<p>التسويق الرقمي :</p> <ul style="list-style-type: none">• نشر يومي لتحديثات من الجناح (صور, فيديوهات, مقابلات).• محتوى تفاعلي مثل:• "اسألنا عن طيران الرياض".• "صوّت لأفضل تجربة في الجناح".• "صوّر معنا واربح تذكرة سفر".• توثيق حضور الشخصيات أو الجهات المؤثرة ومشاركتها. <p>العروض والتحفيز:</p> <ul style="list-style-type: none">• خصومات حصرية لزوار الجناح (كود QR لمرة واحدة).• سحبات أسبوعية (تذكرة - ترقية - قسيمة).• توزيع هدايا يومية لأول 50 زائرًا. <p>الشراكات والزيارات الرسمية:</p> <ul style="list-style-type: none">• التنسيق مع الجهات السياحية أو الحكومية للزيارات الرسمية.• تفعيل الايام والمناسبات العالميه المصادفه للمعرض	<p>الحملات الترويجية المسبقة:</p> <ul style="list-style-type: none">• إعلان عن الجناح على وسائل التواصل• التنسيق مع المؤثرين للإعلان عن تواجدهم بالجناح.• نشر برنامج أسبوعي مبدئي للفعاليات داخل الجناح. <p>قنوات التواصل:</p> <ul style="list-style-type: none">• تويتر, إنستغرام, تيك توك, لينكدإن (لكل جمهور مناسب).

خطة الطوارئ

الحرائق أو الكوارث البيئية

- التنسيق مع إدارة المعرض لمخارج الطوارئ
- تدريب الفريق على الإخلاء
- حقيبة إسعافات ومطفأة حريق

انقطاع الكهرباء أو الأعطال الفنية

- بطارية UPS للأجهزة الحساسة
- نسخ ورقية من العروض
- دعم فني دائم

حالة طبية طارئة

- تدريب على الإسعافات الأولية
- حقيبة إسعافات
- معرفة أقرب نقطة طبية

مشكلة سمعة أو هجوم إلكتروني

- مسؤول تواصل جاهز
- عدم التصريح من الطاقم
- تواصل سريع مع فريق PR

تحليل المخاطر

نوع الخطر	الأجراء الوقائي
أعطال كهربائية/تكنولوجية	فحص دوري - دعم فني - مولد احتياطي
نقصان في المخزون او تلفها	وضع كميه احتياطييه في مخازن الموردين وتسهيل وصولها
مشاكل تقنية في الأنظمة الرقمية	خطة بديلة ورقية - أجهزة احتياطية فقدان أو تلف مواد دعائية
فقدان أو تلف مواد	جرد دوري - تخزين احتياطي
أزمة إعلامية أو تعليق سلبي	فريق علاقات عامة - تعليمات للطاقم

أستخدامات الذكاء الأسطناعي في المشروع

- انشاء مقترحات تصميمه للتصميم الداخلي للجناح
- تصميم عينات للهدايا الترويجيه للجناح
- دراسه حاله المشروع ووضع بعض بنود الخطه التشغيليه
- دراسه مجتمعات المشروع والفئه المستهدفه
- تحليل المخاطر ووضع خطه طوارئ وقف لمعطيات المشروع

Thank You